

9

# 成長したわたしたち 中学生に向かって

—2年間の学習をふり返り、中学校でも生かしていこう—

年 組 番		点
名前		

**1** 中学生になってミシンを使って作品をつくるとします。つぎの問題に答えましょう。

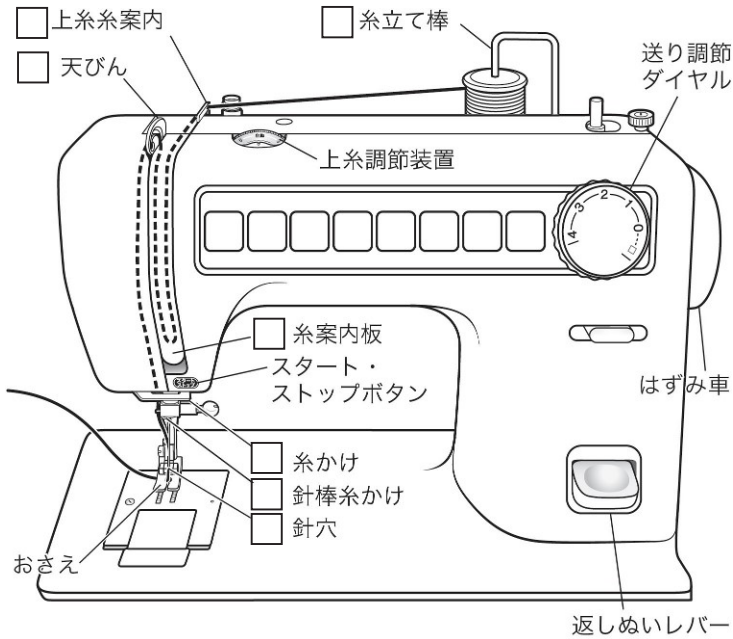

①上糸をかける順に図の中の □ に1～7の番号を記入しましょう。 [技] (10点)

②何をつくりますか。 [関・意・態] (5点)

③どのようなくふうをしますか。 [創・工] (5点)

**2** 中学生になって自分で弁当をつくるとしたら、どのようなことを考えますか。正しいと思うものに○を、まちがっていると思うものに、×をつけましょう。 [知・理] (5点×6)

- ( ) 好きなものだけをたくさん入れる。
- ( ) 栄養のバランスを考えてつくる。
- ( ) 生もの(肉・魚)を調理をしないでお弁当箱につめる。
- ( ) できたての温かいおかずをつめてすぐにふたをする。
- ( ) 朝のいそがしい時間に調理するので、短時間でできあがるものをつくる。
- ( ) しっかり手を洗って調理する。

**3** 夏にエコ生活をしたいと思います。あなたはつぎのうちどのようなことをしますか。正しいと思うものに○, まちがっていると思うものには×をつけましょう。

[関・意・態] (5点×4)

- ( ) 暑いのでいつも冷ぼう器具は低めの温度に設定する。
- ( ) 冷ぼう器具のフィルターを月に1回掃除する。
- ( ) 風通しをよくするために窓や戸を片側だけ開ける。

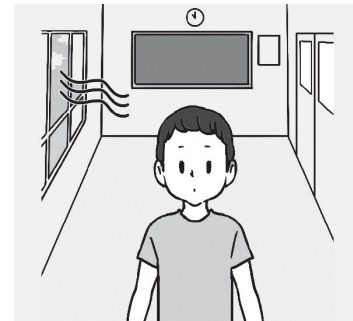

- ( ) 衣服で暑さを調節する。

**4** 中学生になって体操服や制服を洗います。洗たくする時に気をつけることを記入しましょう。

[知・理] (10点×3)

● 洗う前

● 洗うとき

● 干すとき